

LE PORTATE MENTIONNATE SONO RELATIVE A SOLLEVAMENTO CON GANCCIO / STATED LIFTING CAPACITIES ARE MEANT FOR LIFTING BY HOOK ONLY / LES CAPACITES AFFICHEES S'ENTENDENT POUR LEVAGES AU CROCHET / DIE TRAGKAPAZITAET MIT HAKENBETRIEB

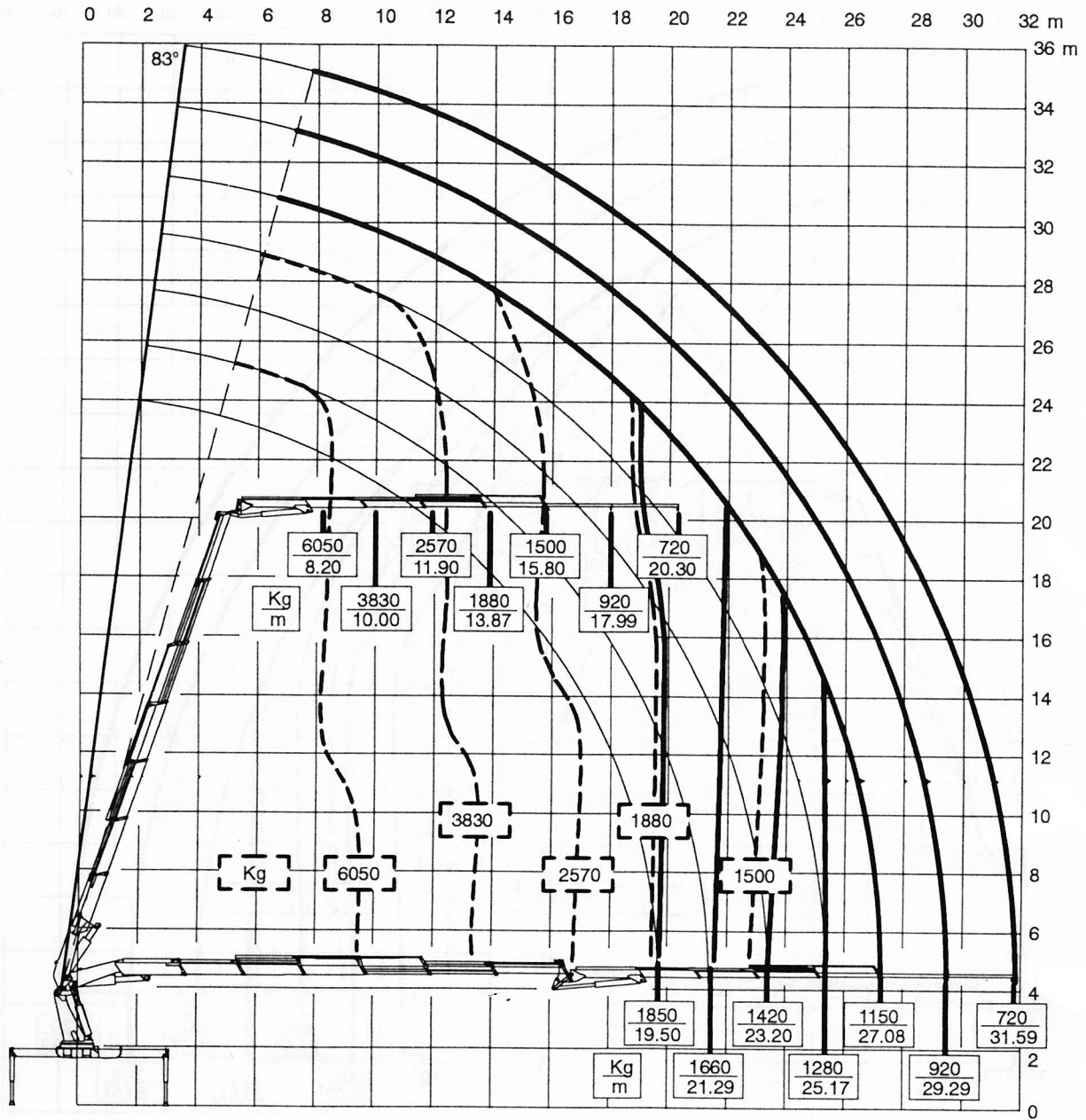

NOTES

- CURVE DESCRITTE DAI CARICHI ORIZZONTALI
LIFTING CURVES WITH THE HORIZONTAL LOADS
COURBES DE LEVAGE AVEC LA CHARGE HORIZONTALE
HUBKURVEN MIT WAAGERECHTEN LASTEN
 - - - CARICO RELATIVO ALLA CAPACITA' MASSIMA DEGLI SFILII
LOAD REFERRED TO THE MAX CAPACITY OF THE EXTENSIONS
CHARGE CONCERNANTE LA CAPACITE' DE LEVAGE MAXI. DES ALLONGEMENTS
LAST ENTSPRECHEND DER MAX. AUSSCHUBTRAGKAPAZITAET
- LE CURVE INDICATE SONO REALIZZABILI CON LIMITATORE DI CARICO
LIFTING CURVES ARE MEANT FOR CRANES EQUIPPED WITH OVERLOAD DEVICE
LES COURBES DE LEVAGE SE REFERENT A' DES GRUES EQUIPEES DE LIMITEUR DE MOMENT
DIE TRAGLASTDIAGRAMME BEZIEHEN SICH AUF KRANE MIT UEBERLASTABSCHALTANRICHUNG
- LE PORTATE INDICATE SONO RIFERITE CON IL BRACCIO PRINCIPALE A + 15°
THE LIFTING CAPACITIES ARE INDICATED FOR A 15° MAIN BOOM POSITION
LES CAPACITES DE LEVAGE INDIQUEES SONT BASEES SUR LE BRAS PRINCIPAL FORMANT UN ANGLE DE 15° PAR RAPPORT A' L'HORIZONTALE
DIE HUBKAPAZIETEN BEZIEHEN SICH AUF WINKELSTELLUNG 15° DES HAUPTARMES

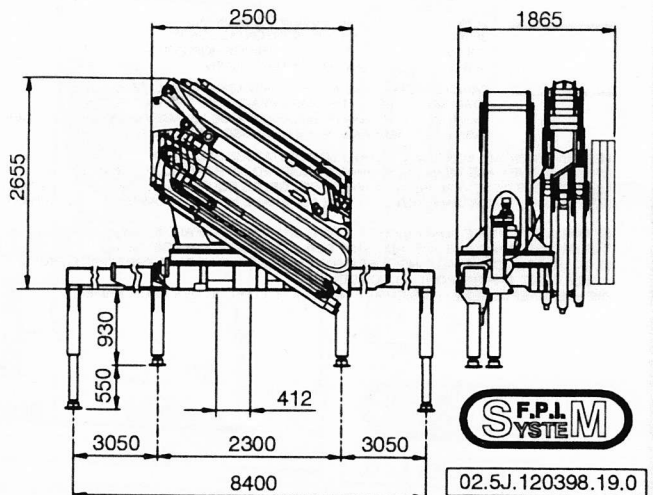

02.5J.120398.19.0

• I DATI FORNITI SONO A CARATTERE INDICATIVO ED A SEGUITO DI UNA COSTANTE RICERCA TECNOLOGICA POSSONO SUBIRE MODIFICHE
• LES DONNEES MENTIONNEES SONT A TITRE INDICATIF, ET SUITE AU PROGRES TECHNOLOGIQUE PEUVENT CHANGER

• PUBLISHED DATA ARE INDICATIVE ONLY, AND TECHNICAL IMPROVEMENTS MAY SLIGHTLY MODIFY THEM
• DIE ANGEGBENEN UNGEFAHREN DATEN KOENNEN AUFGRUND TECHNISCHER ERNEUERUNGEN VERAEENDERT WERDEN

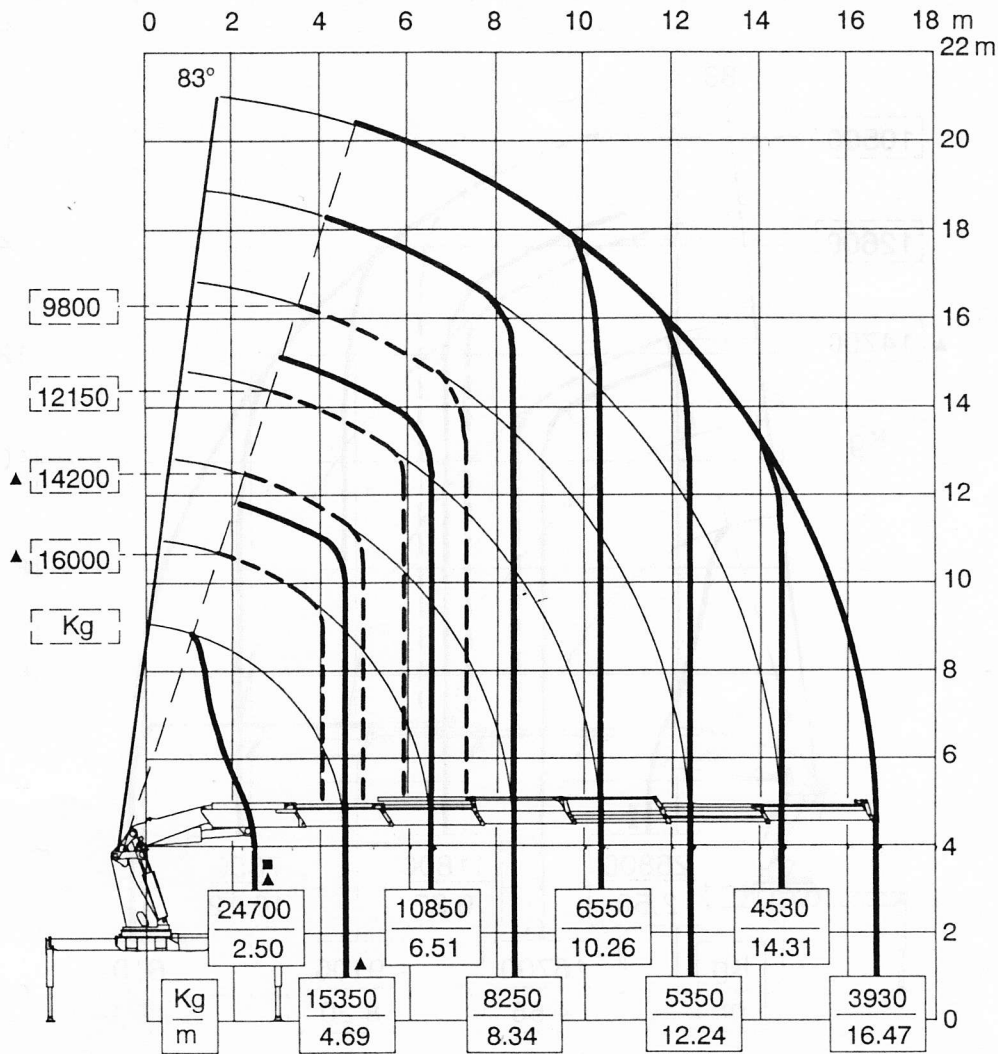

Kg	3200	2630	2115
m	18.76	21.14	23.54

NOTES

- SOLID LINE** CURVE DESCRITTE DAI CARICHI ORIZZONTALI
LIFTING CURVES WITH THE HORIZONTAL LOADS
COURBES DE LEVAGE AVEC LA CHARGE HORIZONTALE
HUBKURVEN MIT WAAGERECHTEN LASTEN
- DASHED LINE** CARICO RELATIVO ALLA CAPACITA' MASSIMA DEGLI SFILII
LOAD REFERRED TO THE MAX CAPACITY OF THE EXTENSIONS
CHARGE CONCERNANTE LA CAPACITE' DE LEVAGE MAXI. DES ALLONGEMENTS
LAST ENTSPRECHEND DER MAX. AUSSCHUBTRAGKAPAZITAET

LE CURVE INDICATE SONO REALIZZABILI CON LIMITATORE DI CARICO
LIFTING CURVES ARE MEANT FOR CRANES EQUIPPED WITH OVERLOAD DEVICE
LES COURBES DE LEVAGE SE REFERENT A' DES GRUES EQUIPEES DE LIMITEUR DE MOMENT
DIE TRAGLASTDIAGRAMME BEZIEHEN SICH AUF KRANE MIT UEBERLASTABSCHALTEINRICHTUNG

LE PORTATE INDICATE SONO RIFERITE CON IL BRACCIO PRICIPALE A + 15°
THE LIFTING CAPACITIES ARE INDICATED FOR A 15° MAIN BOOM POSITION
LES CAPACITES DE LEVAGE INDIQUEES SONT BASEES SUR LE BRAS PRINCIPAL FORMANT UN ANGLE DE 15° PAR RAPPORT A' L'HORIZONTALE
DIE HÜBKRAEFTE BEZIEHEN SICH AUF WINKELSTELLUNG 15° DES HAUPTARMES

- ▲ MAX INCLINAZIONE ~30° SOTTO L'ORIZZONTALE
(PER ANGOLI MAGGIORI DI 30°, REALIZZABILE CON SPINATURA SPECIALE)
- ▲ MAX. INCLINATION ~30° BELOW HORIZONTAL
(FOR ANGLES HIGHER THAN 30°, IT COULD BE OBTAINED BY A SPECIAL LOCK BY PIN)
- ▲ INCLINATION MAXI. ~30° AU-DESSOUS DE L'HORIZONTALE
(POUR ANGLES SUPERIEURES AU 30°, ON PEUT REALISER UNE VERROUILLAGE SPECIALE PAR AXE)
- ▲ MAX. NEIGUNG ~30° UNTER WAAGERECHTER LINIE
(FUER GROESSERE WINKEL ALS 30° BITTE MIT SONDERBOLZEN SPERREN)
- CON GANCIO SPECIALE
- WITH SPECIAL HOOK
- AVEC CROCHET SPECIAL
- MIT SONDERHAKEN

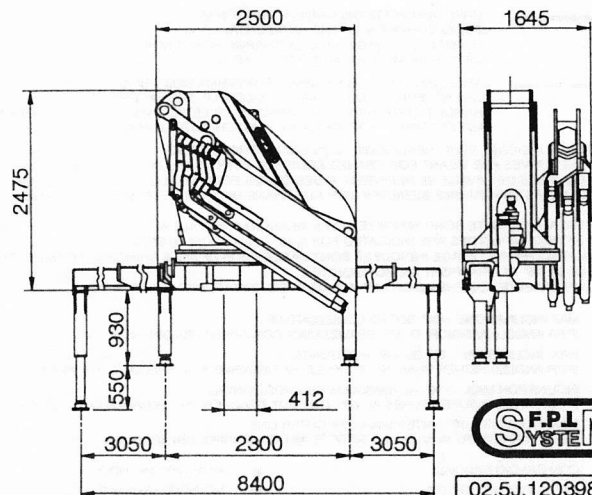

02.5J.120398.16.0

• I DATI FORNITI SONO A CARATTERE INDICATIVO ED A SEGUITO DI UNA COSTANTE RICERCA TECNOLOGICA POSSONO SUBIRE MODIFICHE
• LES DONNEES MENTIONNEES SONT A TITRE INDICATIF, ET SUITE AU PROGRES TECHNOLOGIQUE PEUVENT CHANGER

• PUBLISHED DATA ARE INDICATIVE ONLY, AND TECHNICAL IMPROVEMENTS MAY SLIGHTLY MODIFY THEM
• DIE ANGEGBENEN UNGEFAEHREN DATEN KOENNEN AUFGRUND TECHNISCHER ERNEUERUNGEN VERAENDERT WERDEN

LE PORTATE MENTIONNEE SONO RELATIVE A SOLLEVAMENTO CON GANCIO / STATED LIFTING CAPACITIES / MEANT FOR LIFTING BY HOOK ONLY / LES CAPACITES AFFICHEES S'ENTENDENT POUR LEVA